

ACCESSORI APPLICABILI
(1) HWC.P
(2) HWC.V
(3) HWC.FR
(4) HWC.1

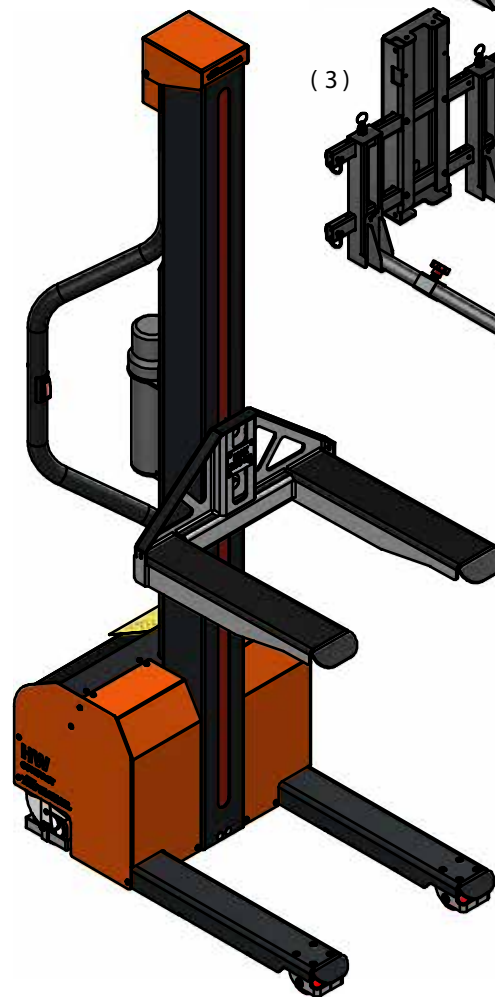
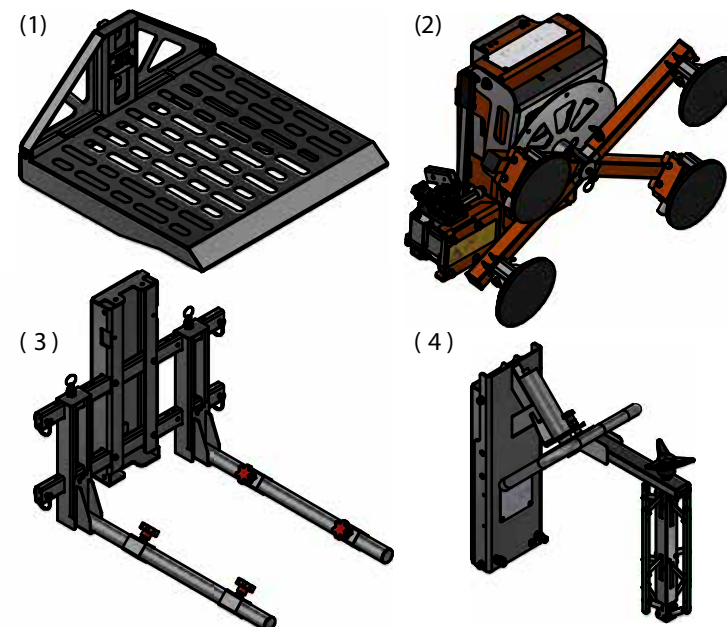

HW COMPACT	
Peso	125 kg
Portata MAX	200 kg
Velocità salita (no carico)	110 mm/s
(A) Lunghezza HWC	910 mm
(B) Larghezza HWC	550 mm
(C) Altezza totale	1995 mm
(D) Altezza MIN HWC.F	90 mm
(E) Altezza MAX HWC.F	1700 mm
(F) Lunghezza HWC.F	560 mm
(G) Larghezza manubrio	460 mm
Norma attuale	UNI EN 3691
Dotazione batteria*	LITIO o AGM
Batteria AGM	2 x 12V / 25Ah
Dotazione ruote*	4 ruote girevoli o 2 girevoli + 2 fisse. Posteriori sempre girevoli con freno.

*Configurazioni definite in base alla scelta del cliente.

FARADOME®

MASSIMA SICUREZZA NEI LAVORI IN QUOTA

HW COMPACT + HWC.P

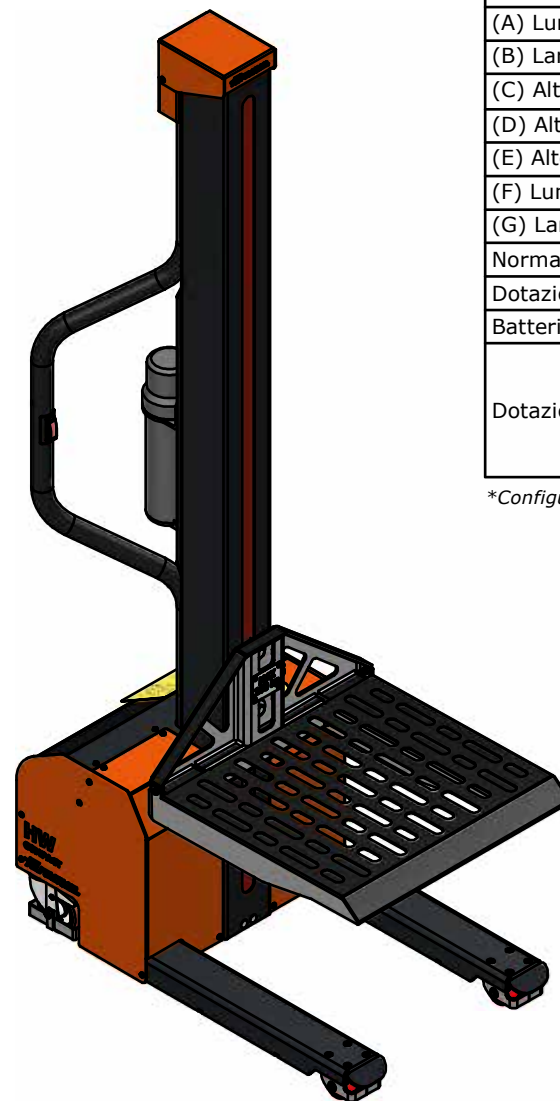
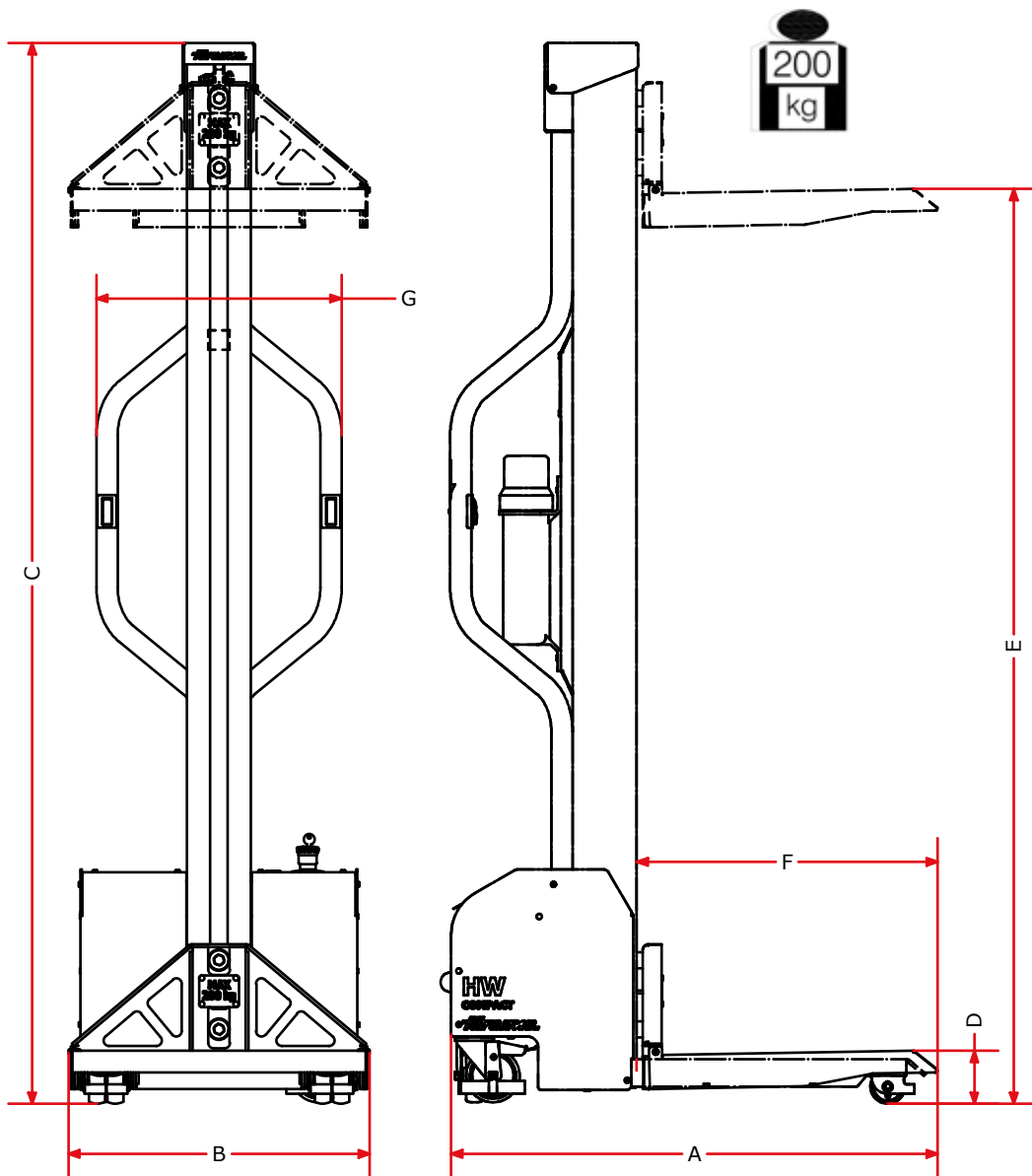

HW COMPACT + HWC.P	
Peso	130 kg
Portata MAX	200 kg
Velocità salita (no carico)	110 mm/s
(A) Lunghezza HWC	915 mm
(B) Larghezza HWC	565 mm
(C) Altezza totale	1995 mm
(D) Altezza MIN HWC.P	100 mm
(E) Altezza MAX HWC.P	1720 mm
(F) Lunghezza HWC.P	565 mm
(G) Larghezza manubrio	460 mm
Norma attuale	UNI EN 3691
Dotazione batteria*	LITIO o AGM
Batteria AGM	2 x 12V / 25Ah
Dotazione ruote*	4 ruote girevoli o 2 girevoli + 2 fisse. Posteriori sempre girevoli con freno.

*Configurazioni definite in base alla scelta del cliente.

FARADOME®

MASSIMA SICUREZZA NEI LAVORI IN QUOTA

HW COMPACT + HWC.FR

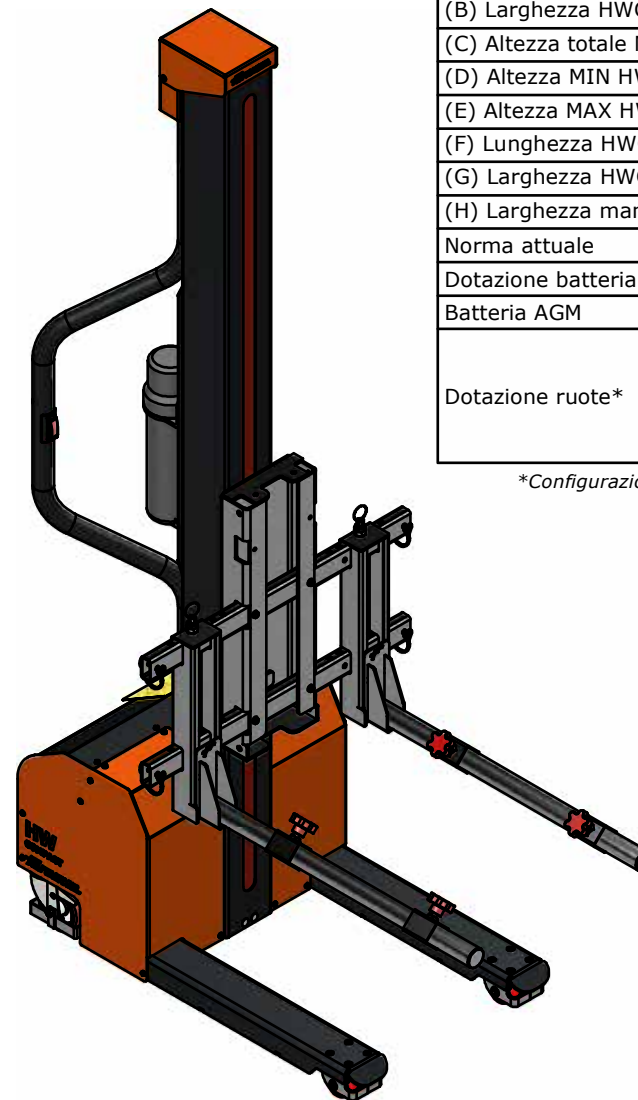
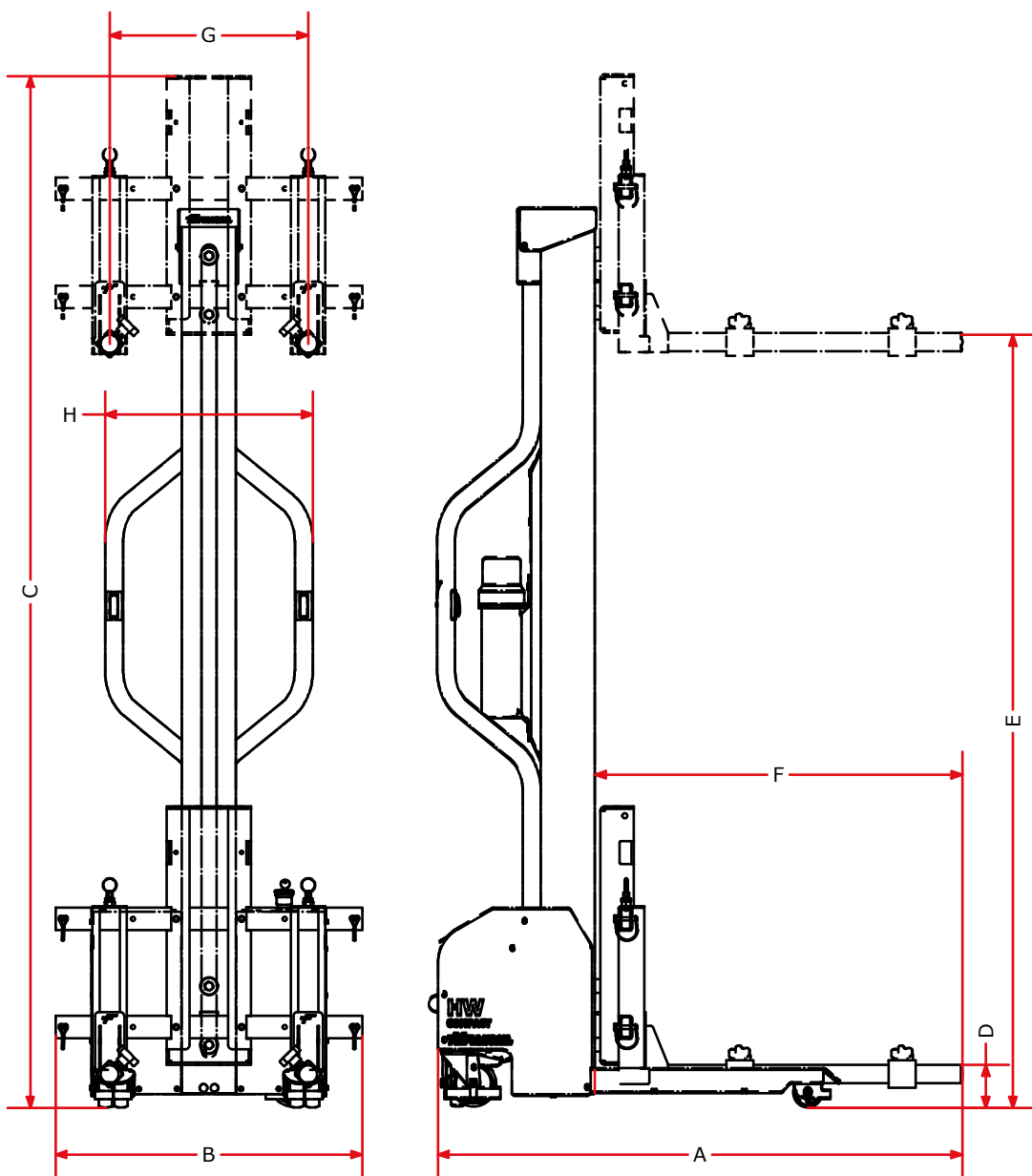

HW COMPACT + HWC.FR	
Peso	135 kg
Portata MAX	200 kg
(A) Lunghezza HWC	1160 mm
(B) Larghezza HWC	680
(C) Altezza totale MIN/MAX	1995/2185 mm
(D) Altezza MIN HWC.FR	140 mm
(E) Altezza MAX HWC.FR	1755 mm
(F) Lunghezza HWC.FR	795 mm
(G) Larghezza HWC.FR MIN/MAX	280/550 mm
(H) Larghezza manubrio	460 mm
Norma attuale	UNI EN 3691
Dotazione batteria*	LITIO o AGM
Batteria AGM	2 x 12V / 25Ah
Dotazione ruote*	4 ruote girevoli o 2 girevoli + 2 fisse. Posteriori sempre girevoli con freno.

*Configurazioni definite in base alla scelta del cliente.

FARADOME®

MASSIMA SICUREZZA NEI LAVORI IN QUOTA

HW COMPACT + HWC.1

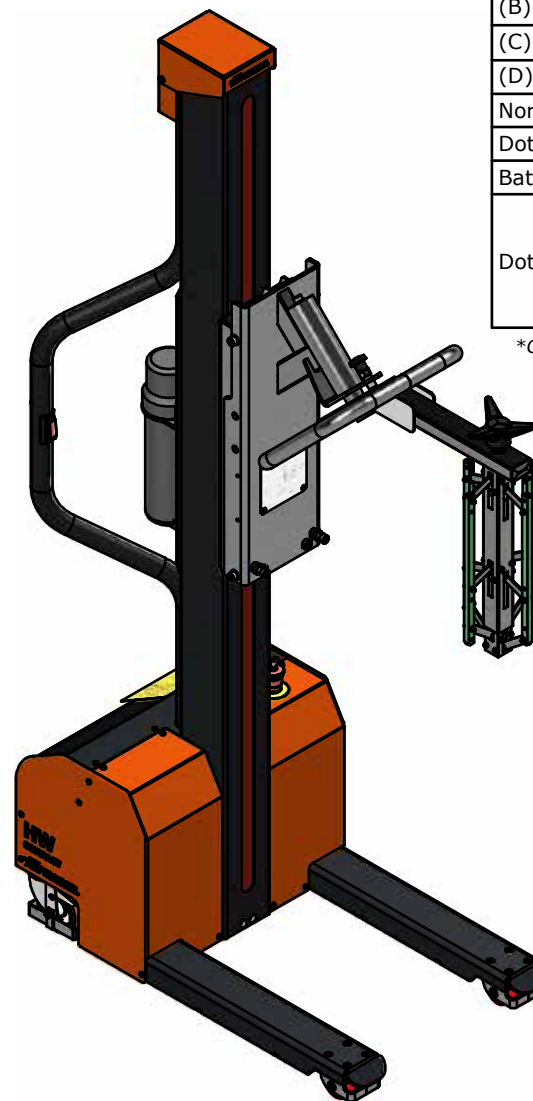
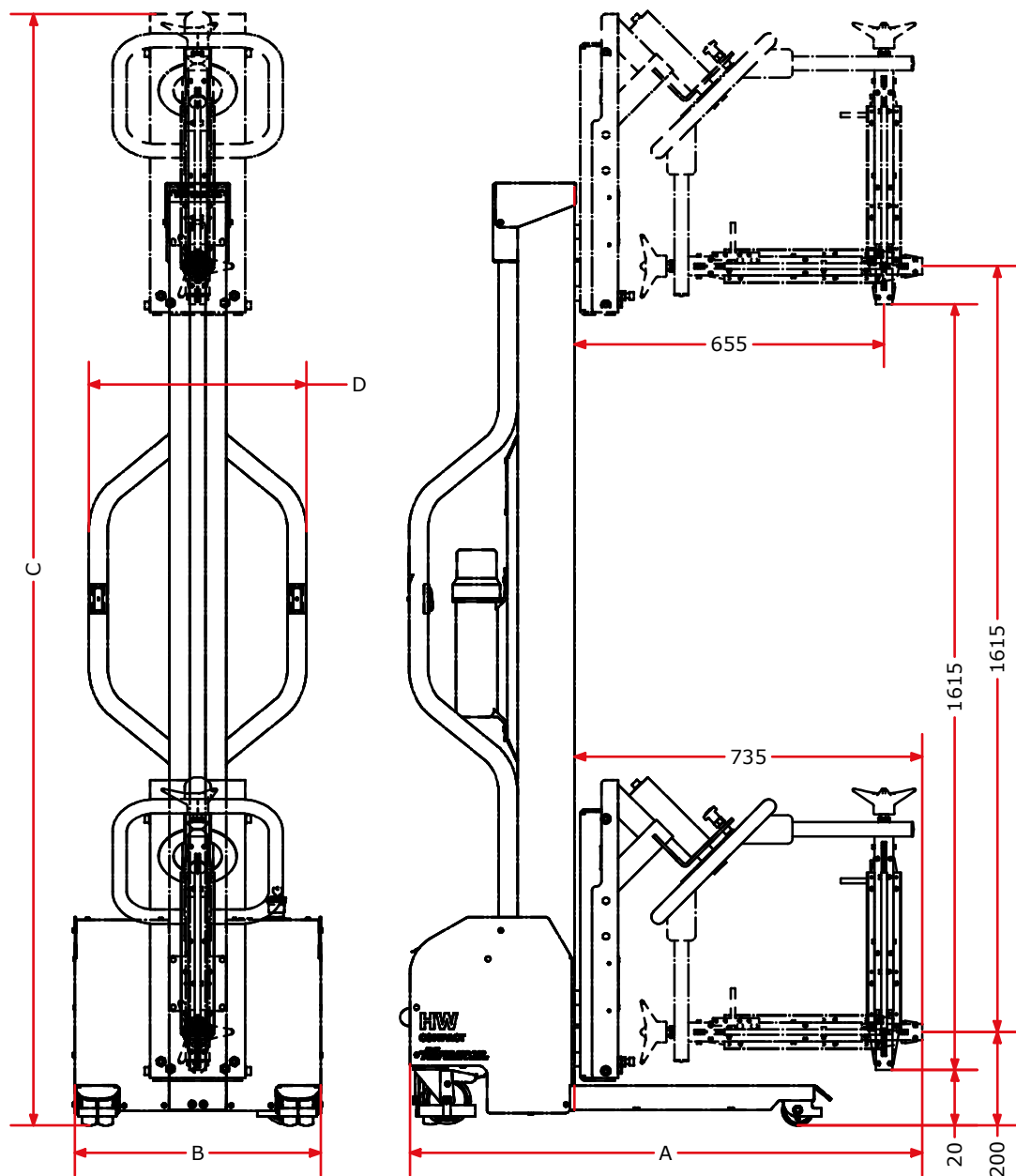

HW COMPACT + HWC.1	
Peso	140 kg
Portata MAX	150 kg
(A) Lunghezza HWC	1085 mm
(B) Larghezza HWC	520 mm
(C) Altezza totale MIN/MAX	1995/2335 mm
(D) Larghezza manubrio	460 mm
Norma attuale	UNI EN 3691
Dotazione batteria*	LITIO o AGM
Batteria AGM	2 x 12V / 25Ah
Dotazione ruote*	4 ruote girevoli o 2 girevoli + 2 fisse. Posteriori sempre girevoli con freno.

*Configurazioni definite in base alla scelta del cliente.

FARADOME®

MASSIMA SICUREZZA NEI LAVORI IN QUOTA

HW COMPACT + HWC.V

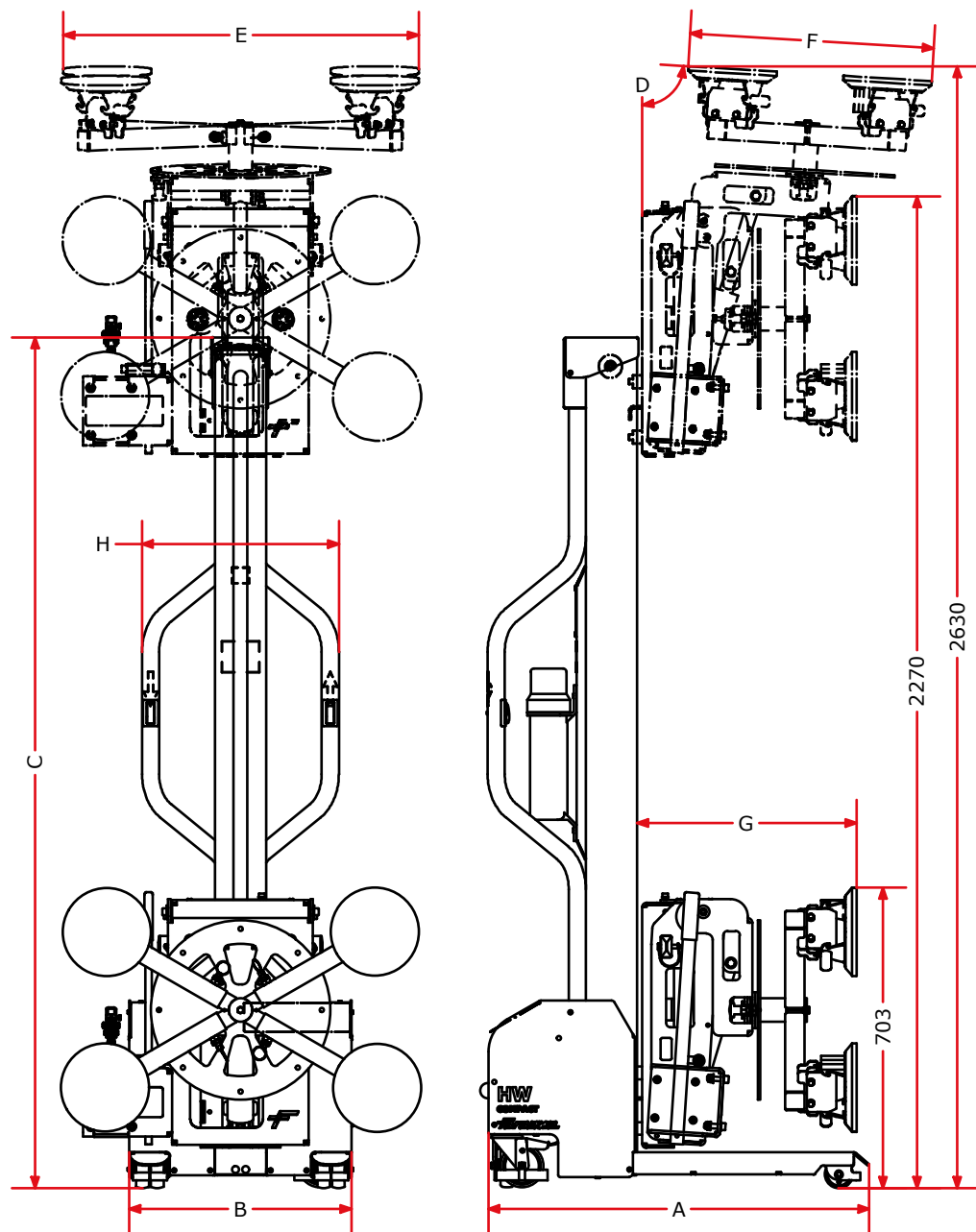

HW COMPACT + HWC.V	
Peso	185 kg
Portata MAX	100 kg
(A) Lunghezza HWC	890 mm
(B) Larghezza HWC	520 mm
(C) Altezza totale MIN/MAX	1995/2630 mm
(D) Inclinazione HWC.V MIN/MAX	-9° / 87°
(E) Larghezza HWC.V MIN/MAX	830/1230 mm
(F) Altezza HWC.V MIN/MAX	570/800 mm
(G) Lunghezza HWC.V MIN/MAX	520/690 mm
(H) Larghezza manubrio	460 mm
Norma attuale	UNI EN 3691
Dotazione batteria*	LITIO o AGM
Batteria AGM	2 x 12V / 25Ah
Dotazione ruote*	4 ruote girevoli o 2 girevoli + 2 fisse. Posteriori sempre girevoli con freno.

*Configurazioni definite in base alla scelta del cliente.

